

### Zadatak 221 (Tonka, gimnazija)

Odredite sve kompleksne brojeve  $z$  koji zadovoljavaju sustav jednažbi:

$$|z+i| = |z+2|, \quad |z-2| = |z+2 \cdot i|.$$

### Rješenje 221

Ponovimo!

$$(\sqrt{a})^2 = a, \quad (a+b)^2 = a^2 + 2 \cdot a \cdot b + b^2, \quad (a-b)^2 = a^2 - 2 \cdot a \cdot b + b^2.$$

Zakon distribucije množenja prema zbrajanju.

$$a \cdot (b+c) = a \cdot b + a \cdot c, \quad a \cdot b + a \cdot c = a \cdot (b+c).$$

Kompleksan broj je broj oblika

$$z = x + y \cdot i,$$

gdje su  $x$  i  $y$  realni brojevi, a  $i$  imaginarna jedinica. Broj  $x$  zove se realni dio kompleksnog broja  $z$ , a broj  $y$  imaginarni dio kompleksnog broja  $z$ . Pišemo:

$$x = \operatorname{Re} z, \quad y = \operatorname{Im} z.$$

Standardni ili algebarski oblik kompleksnog broja je oblika

$$z = x + y \cdot i,$$

gdje su  $x$  i  $y$  realni brojevi.

Modul ili apsolutna vrijednost kompleksnog broja  $z = x + y \cdot i$  definira se formulom

$$|z| = \sqrt{x^2 + y^2}.$$

Skratiti razlomak znači brojnik i nazivnik tog razlomka podijeliti istim brojem različitim od nule i jedinice

$$\frac{a \cdot n}{b \cdot n} = \frac{a}{b}, \quad n \neq 0, \quad n \neq 1.$$

Neka je  $z = x + y \cdot i$ .

$$\begin{aligned} \left. \begin{aligned} |z+i| &= |z+2| \\ |z-2| &= |z+2 \cdot i| \end{aligned} \right\} &\Rightarrow \left. \begin{aligned} |x+y \cdot i+i| &= |x+y \cdot i+2| \\ |x+y \cdot i-2| &= |x+y \cdot i+2 \cdot i| \end{aligned} \right\} &\Rightarrow \left. \begin{aligned} |x+(y+1) \cdot i| &= |(x+2)+y \cdot i| \\ |(x-2)+y \cdot i| &= |x+(y+2) \cdot i| \end{aligned} \right\} &\Rightarrow \\ \Rightarrow \left. \begin{aligned} \sqrt{x^2+(y+1)^2} &= \sqrt{(x+2)^2+y^2} \\ \sqrt{(x-2)^2+y^2} &= \sqrt{x^2+(y+2)^2} \end{aligned} \right\} &\Rightarrow \left. \begin{aligned} \sqrt{x^2+(y+1)^2} &= \sqrt{(x+2)^2+y^2} \quad / 2 \\ \sqrt{(x-2)^2+y^2} &= \sqrt{x^2+(y+2)^2} \quad / 2 \end{aligned} \right\} &\Rightarrow \\ \Rightarrow \left. \begin{aligned} \left( \sqrt{x^2+(y+1)^2} \right)^2 &= \left( \sqrt{(x+2)^2+y^2} \right)^2 \\ \left( \sqrt{(x-2)^2+y^2} \right)^2 &= \left( \sqrt{x^2+(y+2)^2} \right)^2 \end{aligned} \right\} &\Rightarrow \left. \begin{aligned} x^2+(y+1)^2 &= (x+2)^2+y^2 \\ (x-2)^2+y^2 &= x^2+(y+2)^2 \end{aligned} \right\} &\Rightarrow \\ \Rightarrow \left. \begin{aligned} x^2+y^2+2 \cdot y+1 &= x^2+4 \cdot x+4+y^2 \\ x^2-4 \cdot x+4+y^2 &= x^2+y^2+4 \cdot y+4 \end{aligned} \right\} &\Rightarrow \left. \begin{aligned} x^2+y^2+2 \cdot y+1 &= x^2+4 \cdot x+4+y^2 \\ x^2-4 \cdot x+4+y^2 &= x^2+y^2+4 \cdot y+4 \end{aligned} \right\} &\Rightarrow \\ \Rightarrow \left. \begin{aligned} 2 \cdot y+1 &= 4 \cdot x+4 \\ -4 \cdot x &= 4 \cdot y \end{aligned} \right\} &\Rightarrow \left. \begin{aligned} 2 \cdot y-4 \cdot x &= 4-1 \\ -4 \cdot x &= 4 \cdot y \quad /: (-4) \end{aligned} \right\} &\Rightarrow \left. \begin{aligned} 2 \cdot y-4 \cdot x &= 3 \\ x &= -y \end{aligned} \right\} &\Rightarrow \left[ \begin{array}{l} \text{metoda} \\ \text{zamjene} \end{array} \right] &\Rightarrow \\ \Rightarrow 2 \cdot y-4 \cdot (-y) &= 3 \Rightarrow 2 \cdot y+4 \cdot y=3 \Rightarrow 6 \cdot y=3 \Rightarrow 6 \cdot y=3 \quad /: 6 \Rightarrow y = \frac{3}{6} \Rightarrow \end{aligned}$$

$$\Rightarrow y = \frac{3}{6} \Rightarrow y = \frac{1}{2}.$$

Računamo x.

$$\left. \begin{array}{l} y = \frac{1}{2} \\ x = -y \end{array} \right\} \Rightarrow x = -\frac{1}{2}.$$

Kompleksan broj je:

$$z = -\frac{1}{2} + \frac{1}{2} \cdot i.$$

### Vježba 221

Odredite sve kompleksne brojeve z koji zadovoljavaju sustav jednačbi:

$$|z+i| - |z+2| = 0, \quad |z-2| - |z+2 \cdot i| = 0.$$

**Rezultat:**  $z = -\frac{1}{2} + \frac{1}{2} \cdot i.$

### Zadatak 222 (Katarina, ekonomska škola)

Ako je  $z = 1 - i$ , koliko iznosi imaginarni dio broja  $z^6$ ?

- A. -16      B. -8      C. 8      D. 16

### Rješenje 222

Ponovimo!

$$(a^n)^m = a^{n \cdot m}, \quad (a-b)^2 = a^2 - 2 \cdot a \cdot b + b^2, \quad i^2 = -1, \quad i^3 = -i.$$

$$(a \cdot b)^n = a^n \cdot b^n.$$

Kompleksan broj je broj oblika

$$z = x + y \cdot i,$$

gdje su x i y realni brojevi, a i imaginarna jedinica. Broj x zove se realni dio kompleksnog broja z, a broj y imaginarni dio kompleksnog broja z. Pišemo:

$$x = \operatorname{Re} z, \quad y = \operatorname{Im} z.$$

$$\begin{aligned} z^6 &= (1-i)^6 = \left( (1-i)^2 \right)^3 = (1-2 \cdot i + i^2)^3 = (1-2 \cdot i - 1)^3 = (-2 \cdot i)^3 = (-2 \cdot i)^3 = \\ &= (-2)^3 \cdot i^3 = -8 \cdot (-i) = 8 \cdot i = 0 + 8 \cdot i. \end{aligned}$$

Sada je

$$\operatorname{Im} z^6 = \operatorname{Im}(0 + 8 \cdot i) = 8.$$

Odgovor je pod C.

### Vježba 222

Ako je  $z = 1 - i$ , koliko iznosi realni dio broja  $z^4$ ?

- A. -8      B. -4      C. 4      D. 8

**Rezultat:** B.

### Zadatak 223 (Petar, srednja škola)

Koliko ima kompleksnih brojeva za koje vrijede obje jednakosti  $|z-i| = 2$ ,  $|z-4 \cdot i| = 1$ ?

- A. 0      B. 1      C. 2      D. 4

### Rješenje 223

Ponovimo!

$$(a-b)^2 = a^2 - 2 \cdot a \cdot b + b^2 \quad , \quad (\sqrt{a})^2 = a \quad , \quad a^2 = 0 \Rightarrow a = 0.$$

Kompleksan broj je broj oblika

$$z = x + y \cdot i,$$

gdje su  $x$  i  $y$  realni brojevi, a  $i$  imaginarna jedinica. Broj  $x$  zove se realni dio kompleksnog broja  $z$ , a broj  $y$  imaginarni dio kompleksnog broja  $z$ . Pišemo:

$$x = \operatorname{Re} z \quad , \quad y = \operatorname{Im} z.$$

Modul ili apsolutna vrijednost kompleksnog broja  $z = x + y \cdot i$  definira se formulom

$$|z| = \sqrt{x^2 + y^2}.$$

Zakon distribucije množenja prema zbrajanju.

$$a \cdot (b+c) = a \cdot b + a \cdot c \quad , \quad a \cdot b + a \cdot c = a \cdot (b+c).$$

Kružnica je skup svih točaka u ravnini jednako udaljenih od zadane točke te ravnine (središta).

Ako je  $S(p, q)$  središte kružnice, a  $r$  polumjer, tada **središnja jednadžba kružnice** glasi:

$$(x-p)^2 + (y-q)^2 = r^2.$$

1. inačica

Neka je  $z = x + y \cdot i$ . Ako zadane jednakosti interpretiramo u pravokutnom koordinatnom sustavu u ravnini dobit ćemo jednadžbe kružnica.

Prva kružnica:

$$\begin{aligned} |z-i| = 2 &\Rightarrow |x+y \cdot i - i| = 2 \Rightarrow |x+(y-1) \cdot i| = 2 \Rightarrow \sqrt{x^2 + (y-1)^2} = 2 \Rightarrow \\ &\Rightarrow \sqrt{x^2 + (y-1)^2} = 2 \quad / \quad ^2 \Rightarrow \left( \sqrt{x^2 + (y-1)^2} \right)^2 = 2^2 \Rightarrow x^2 + (y-1)^2 = 4 \Rightarrow \\ &\Rightarrow \left. \begin{aligned} S_1(p, q) &= S_1(0, 1) \\ r_1 &= 2 \end{aligned} \right\}. \end{aligned}$$

Druga kružnica:

$$\begin{aligned} |z-4 \cdot i| = 1 &\Rightarrow |x+y \cdot i - 4 \cdot i| = 1 \Rightarrow |x+(y-4) \cdot i| = 1 \Rightarrow \sqrt{x^2 + (y-4)^2} = 1 \Rightarrow \\ &\Rightarrow \sqrt{x^2 + (y-4)^2} = 1 \quad / \quad ^2 \Rightarrow \left( \sqrt{x^2 + (y-4)^2} \right)^2 = 1^2 \Rightarrow x^2 + (y-4)^2 = 1 \Rightarrow \\ &\Rightarrow \left. \begin{aligned} S_2(p, q) &= S_2(0, 4) \\ r_2 &= 1 \end{aligned} \right\}. \end{aligned}$$

Nacrtamo li obje kružnice vidimo da se one sijeku samo u jednoj točki  $T(0, 3)$ .

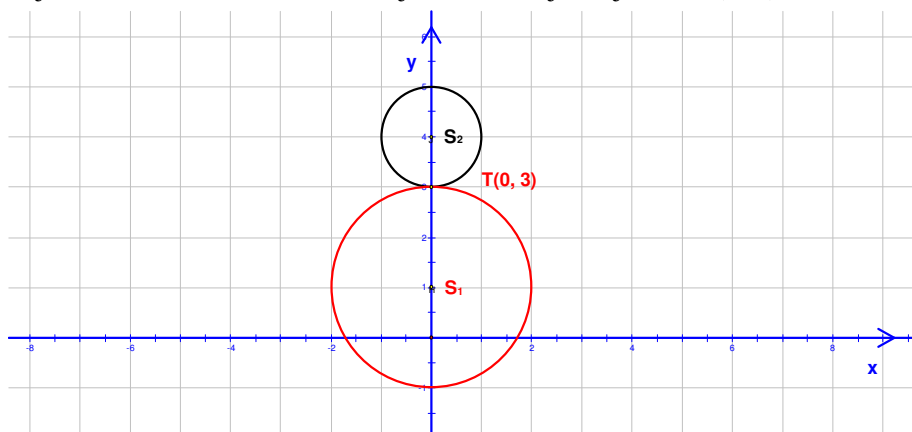

Dakle, postoji točno jedan kompleksan broj koji zadovoljava obje jednakosti.  
Odgovor je pod B.

2. inačica

Neka je  $z = x + y \cdot i$ . Ako zadane jednakosti interpretiramo u pravokutnom koordinatnom sustavu u ravnini dobit ćemo jednadžbe kružnica.

Prva kružnica:

$$\begin{aligned} |z-i| = 2 &\Rightarrow |x+y \cdot i - i| = 2 \Rightarrow |x+(y-1) \cdot i| = 2 \Rightarrow \sqrt{x^2+(y-1)^2} = 2 \Rightarrow \\ &\Rightarrow \sqrt{x^2+(y-1)^2} = 2 \cdot \color{magenta}{/2} \Rightarrow \left(\sqrt{x^2+(y-1)^2}\right)^2 = 2^2 \Rightarrow x^2+(y-1)^2 = 4. \end{aligned}$$

Druga kružnica:

$$\begin{aligned} |z-4 \cdot i| = 1 &\Rightarrow |x+y \cdot i - 4 \cdot i| = 1 \Rightarrow |x+(y-4) \cdot i| = 1 \Rightarrow \sqrt{x^2+(y-4)^2} = 1 \Rightarrow \\ &\Rightarrow \sqrt{x^2+(y-4)^2} = 1 \cdot \color{magenta}{/1} \Rightarrow \left(\sqrt{x^2+(y-4)^2}\right)^2 = 1^2 \Rightarrow x^2+(y-4)^2 = 1. \end{aligned}$$

Iz sustava jednadžba odredi se  $x$  i  $y$ .

$$\begin{aligned} \left. \begin{aligned} x^2+(y-1)^2 &= 4 \\ x^2+(y-4)^2 &= 1 \end{aligned} \right\} &\Rightarrow \left[ \begin{array}{l} \text{metoda suprotnih} \\ \text{koeficijenta} \end{array} \right] \Rightarrow \left. \begin{aligned} x^2+(y-1)^2 &= 4 \\ x^2+(y-4)^2 &= 1 \cdot \color{magenta}{(-1)} \end{aligned} \right\} \Rightarrow \\ \Rightarrow \left. \begin{aligned} x^2+(y-1)^2 &= 4 \\ -x^2-(y-4)^2 &= -1 \end{aligned} \right\} &\Rightarrow (y-1)^2 - (y-4)^2 = 3 \Rightarrow y^2 - 2 \cdot y + 1 - (y^2 - 8 \cdot y + 16) = 3 \Rightarrow \\ &\Rightarrow y^2 - 2 \cdot y + 1 - y^2 + 8 \cdot y - 16 = 3 \Rightarrow \color{magenta}{y^2} - 2 \cdot y + 1 - \color{magenta}{y^2} + 8 \cdot y - 16 = 3 \Rightarrow \\ &\Rightarrow -2 \cdot y + 1 + 8 \cdot y - 16 = 3 \Rightarrow -2 \cdot y + 8 \cdot y = 3 - 1 + 16 \Rightarrow 6 \cdot y = 18 \Rightarrow 6 \cdot y = 18 \color{magenta}{/6} \Rightarrow y = 3. \end{aligned}$$

Računamo  $x$ .

$$\begin{aligned} \left. \begin{aligned} y &= 3 \\ x^2+(y-1)^2 &= 4 \end{aligned} \right\} &\Rightarrow x^2+(3-1)^2 = 4 \Rightarrow x^2+2^2 = 4 \Rightarrow x^2+4 = 4 \Rightarrow x^2+4 = 4 \Rightarrow \\ &\Rightarrow x^2 = 0 \Rightarrow x = 0. \end{aligned}$$

Postoji točno jedno rješenje:

$$(x, y) = (0, 3).$$

Odgovor je pod B.

### Vježba 223

Koliko ima kompleksnih brojeva za koje vrijede obje jednakosti  $|z| = 1$ ,  $|z-2| = 1$ ?

- A. 0      B. 1      C. 2      D. 4

**Rezultat:**      B.

### Zadatak 224 (Željko, tehnička škola)

Odredite realan broj  $b$  ako je  $(4-2 \cdot i) \cdot (-1+b \cdot i) = 10 \cdot i$ .

### Rješenje 224

Ponovimo!

$$a^1 = a, \quad a^n \cdot a^m = a^{n+m}, \quad i^2 = -1, \quad \frac{a}{b} \cdot \frac{c}{d} = \frac{a \cdot c}{b \cdot d}, \quad \frac{a+b}{n} = \frac{a}{n} + \frac{b}{n}.$$

Kompleksan broj je broj oblika

$$z = x + y \cdot i,$$

gdje su  $x$  i  $y$  realni brojevi, a  $i$  imaginarna jedinica. Broj  $x$  zove se realni dio kompleksnog broja  $z$ , a broj  $y$  imaginarni dio kompleksnog broja  $z$ . Pišemo:

$$x = \operatorname{Re} z, \quad y = \operatorname{Im} z.$$

Za kompleksne brojeve  $x + y \cdot i$  i  $x - y \cdot i$  kažemo da su kompleksno konjugirani jedan drugome. Simbol konjugiranja jest povlaka iznad broja koji se konjugira:

$$z = x + y \cdot i \Rightarrow \bar{z} = x - y \cdot i.$$

Umnožak dvaju konjugirano kompleksnih brojeva realan je broj i nenegativan broj:

$$(x + y \cdot i) \cdot (x - y \cdot i) = x^2 + y^2.$$

Dva su kompleksna broja jednaka ako i samo ako su im međusobno jednaki realni dijelovi i međusobno jednaki imaginarni dijelovi, tj.

$$a + b \cdot i = c + d \cdot i \Leftrightarrow a = c, \quad b = d.$$

Proširiti razlomak znači brojnik i nazivnik tog razlomka pomnožiti istim brojem različitim od nule i jedinice

$$\frac{a}{b} = \frac{a \cdot n}{b \cdot n}, \quad n \neq 0, \quad n \neq 1.$$

Skratiti razlomak znači brojnik i nazivnik tog razlomka podijeliti istim brojem različitim od nule i jedinice

$$\frac{a \cdot n}{b \cdot n} = \frac{a}{b}, \quad n \neq 0, \quad n \neq 1.$$

Zakon distribucije množenja prema zbrajanju.

$$a \cdot (b + c) = a \cdot b + a \cdot c, \quad a \cdot b + a \cdot c = a \cdot (b + c).$$

1. inačica

$$\begin{aligned} (4 - 2 \cdot i) \cdot (-1 + b \cdot i) &= 10 \cdot i \Rightarrow -4 + 4 \cdot b \cdot i + 2 \cdot i - 2 \cdot b \cdot i^2 = 10 \cdot i \Rightarrow \\ \Rightarrow -4 + 4 \cdot b \cdot i + 2 \cdot i - 2 \cdot b \cdot (-1) &= 10 \cdot i \Rightarrow -4 + 4 \cdot b \cdot i + 2 \cdot i + 2 \cdot b = 10 \cdot i \Rightarrow \\ \Rightarrow -4 + 2 \cdot b + 4 \cdot b \cdot i + 2 \cdot i &= 10 \cdot i \Rightarrow (-4 + 2 \cdot b) + (4 \cdot b \cdot i + 2 \cdot i) = 10 \cdot i \Rightarrow \\ \Rightarrow (2 \cdot b - 4) + (4 \cdot b + 2) \cdot i &= 0 + 10 \cdot i \Rightarrow \left[ \begin{array}{l} \text{jednakost kompleksnih} \\ \text{brojeva} \end{array} \right] \Rightarrow \left. \begin{array}{l} 2 \cdot b - 4 = 0 \\ 4 \cdot b + 2 = 10 \end{array} \right\} \Rightarrow \\ \Rightarrow \left. \begin{array}{l} 2 \cdot b = 4 \\ 4 \cdot b = 10 - 2 \end{array} \right\} \Rightarrow \left. \begin{array}{l} 2 \cdot b = 4 \\ 4 \cdot b = 8 \end{array} \right\} \Rightarrow \left. \begin{array}{l} 2 \cdot b = 4 \quad /: 2 \\ 4 \cdot b = 8 \quad /: 4 \end{array} \right\} \Rightarrow \left. \begin{array}{l} b = 2 \\ b = 2 \end{array} \right\} \Rightarrow b = 2. \end{aligned}$$

2. inačica

$$\begin{aligned} (4 - 2 \cdot i) \cdot (-1 + b \cdot i) &= 10 \cdot i \Rightarrow (4 - 2 \cdot i) \cdot (-1 + b \cdot i) = 10 \cdot i \quad /: \frac{1}{4 - 2 \cdot i} \Rightarrow \\ \Rightarrow -1 + b \cdot i &= \frac{10 \cdot i}{4 - 2 \cdot i} \Rightarrow -1 + b \cdot i = \frac{10 \cdot i}{4 - 2 \cdot i} \cdot \frac{4 + 2 \cdot i}{4 + 2 \cdot i} \Rightarrow -1 + b \cdot i = \frac{10 \cdot i \cdot (4 + 2 \cdot i)}{(4 - 2 \cdot i) \cdot (4 + 2 \cdot i)} \Rightarrow \\ \Rightarrow -1 + b \cdot i &= \frac{40 \cdot i + 20 \cdot i^2}{4^2 + 2^2} \Rightarrow -1 + b \cdot i = \frac{40 \cdot i + 20 \cdot (-1)}{16 + 4} \Rightarrow -1 + b \cdot i = \frac{40 \cdot i - 20}{20} \Rightarrow \\ \Rightarrow -1 + b \cdot i &= \frac{-20 + 40 \cdot i}{20} \Rightarrow -1 + b \cdot i = \frac{-20}{20} + \frac{40}{20} \cdot i \Rightarrow -1 + b \cdot i = \frac{-20}{20} + \frac{40}{20} \cdot i \Rightarrow \end{aligned}$$

$$\Rightarrow -1 + b \cdot i = -1 + 2 \cdot i \Rightarrow \left[ \begin{array}{l} \text{jednakost kompleksnih} \\ \text{brojeva} \end{array} \right] \Rightarrow b = 2.$$

### Vježba 224

Odredite realan broj  $b$  ako je  $(2-i) \cdot (-1+b \cdot i) = 5 \cdot i$ .

**Rezultat:**  $b = 2$ .

### Zadatak 225 (Jerry, maturant)

U Gaussovoj ravnini prikažite sve kompleksne brojeve  $z$  za koje vrijedi  $\left\{ \begin{array}{l} |z| \leq 3 \\ \operatorname{Re} z \cdot \operatorname{Im} z \leq 0 \end{array} \right.$  te

izračunajte površinu dobivenoga lika.

### Rješenje 225

Ponovimo!

$$\left( \sqrt{a} \right)^2 = a, \quad a \cdot \frac{b}{c} = \frac{a \cdot b}{c}, \quad 0 < a \leq b \Rightarrow a^2 \leq b^2, \quad x \cdot y \leq 0 \Rightarrow \left. \begin{array}{l} x \leq 0, y \geq 0 \\ x \geq 0, y \leq 0 \end{array} \right\}$$

Kompleksan broj je broj oblika

$$z = x + y \cdot i,$$

gdje su  $x$  i  $y$  realni brojevi, a  $i$  imaginarna jedinica. Broj  $x$  zove se realni dio kompleksnog broja  $z$ , a broj  $y$  imaginarni dio kompleksnog broja  $z$ . Pišemo:

$$x = \operatorname{Re} z, \quad y = \operatorname{Im} z.$$

Modul ili apsolutna vrijednost kompleksnog broja  $z = x + y \cdot i$  definira se formulom

$$|z| = \sqrt{x^2 + y^2}.$$

Kompleksne brojeve predočujemo u koordinatnoj ravnini koju zovemo **kompleksna** ili **Gaussova** ravnina.

**Kružnica** je skup svih točaka u ravnini jednako udaljenih od zadane točke (središta).

Polumjer ili radijus je dužina koja spaja središte kružnice s bilo kojom točkom kružnice. Duljina polumjera označava se slovom  $r$ .

**Krug** je skup svih točaka ravnine kojima je udaljenost od zadane točke  $S$  manja ili jednaka zadanom broju  $r > 0$  (polumjeru kruga).

Površina kruga polumjera  $r$  dana je formulom

$$P = r^2 \cdot \pi.$$

Kružnica polumjera  $r$  sa središtem u ishodištu koordinatnog sustava naziva se središnja kružnica i njezina je jednadžba

$$x^2 + y^2 = r^2.$$

Zatvoreni krug polumjera  $r$  sa središtem u ishodištu koordinatnog sustava je skup svih točaka  $(x, y)$  ravnine za koji vrijedi:

$$x^2 + y^2 \leq r^2.$$

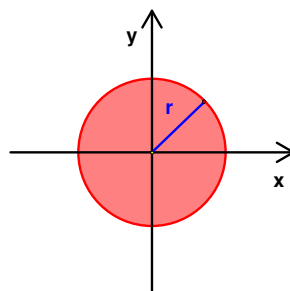

Uređenu trojku  $(O; x, y)$  pri čemu su  $x$  i  $y$  okomiti brojevni pravci s istim ishodištem nazivamo

pravokutni koordinatni sustav u ravnini. Koordinatne osi x i y ravninu dijele na četiri područja koje nazivamo kvadranti.

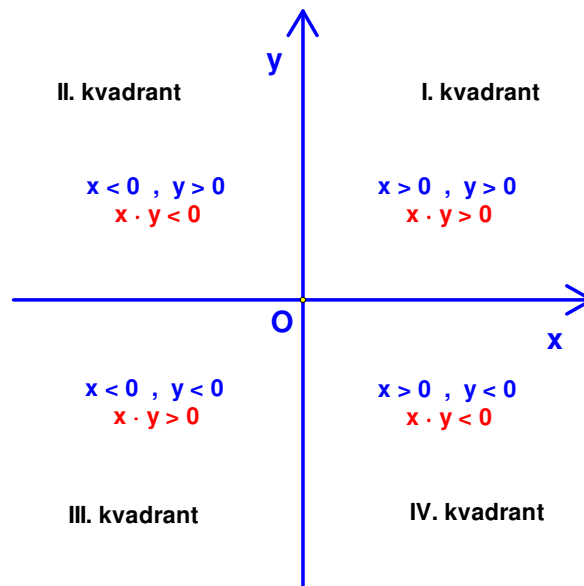

$$\left. \begin{array}{l} |z| \leq 3 \\ \operatorname{Re} z \cdot \operatorname{Im} z \leq 0 \end{array} \right\} \Rightarrow \left. \begin{array}{l} \sqrt{x^2 + y^2} \leq 3 \\ x \cdot y \leq 0 \end{array} \right\} \Rightarrow \left. \begin{array}{l} \sqrt{x^2 + y^2} \leq 3 / 2 \\ x \cdot y \leq 0 \end{array} \right\} \Rightarrow \left. \begin{array}{l} \left( \sqrt{x^2 + y^2} \right)^2 \leq 3^2 \\ x \cdot y \leq 0 \end{array} \right\} \Rightarrow$$

$$\left. \begin{array}{l} x^2 + y^2 \leq 9, \text{ središte u ishodištu, polumjer } r = 3 \\ \Rightarrow x \leq 0, y \geq 0, \text{ drugi kvadrant} \\ \Rightarrow x \geq 0, y \leq 0, \text{ četvrti kvadrant} \end{array} \right\}.$$

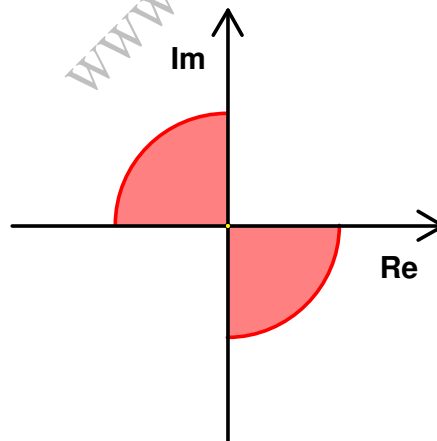

Površina dobivenog lika iznosi:

$$P = \frac{1}{2} \cdot r^2 \cdot \pi \Rightarrow [r^2 = 9] \Rightarrow P = \frac{9}{2} \cdot \pi.$$

### Vježba 225

U Gaussovoj ravnini prikažite sve kompleksne brojeve z za koje vrijedi  $\begin{cases} |z| \leq 3 \\ \operatorname{Re} z \cdot \operatorname{Im} z \geq 0 \end{cases}$  te

izračunajte površinu dobivenoga lika.

**Rezultat:**

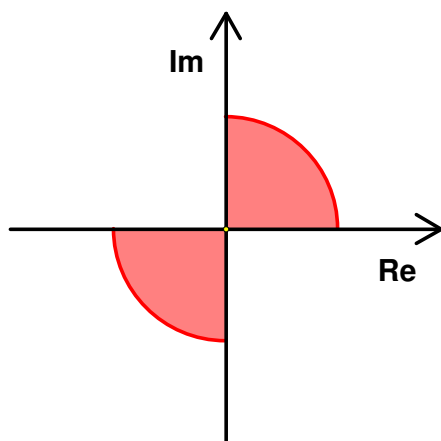

$$P = \frac{9}{2} \cdot \pi.$$

**Zadatak 226 (Marko, maturant)**

Koliki je argument kompleksnoga broja  $z = \frac{-i+1}{i}$ ?

- A.  $\frac{\pi}{4}$     B.  $\frac{\pi}{2}$     C.  $\frac{3 \cdot \pi}{2}$     D.  $\frac{5 \cdot \pi}{4}$

**Rješenje 226**

Ponovimo!

$$\frac{a+b}{n} = \frac{a}{n} + \frac{b}{n}, \quad \operatorname{tg} \frac{\pi}{4} = 1, \quad \frac{a \cdot c}{b \cdot d} = \frac{a \cdot c}{b \cdot d}, \quad i = \sqrt{-1}, \quad i^2 = -1, \quad a^1 = a.$$

$$a^n \cdot a^m = a^{n+m}, \quad \frac{n}{1} = n, \quad a + \frac{b}{c} = \frac{a \cdot c + b}{c}.$$

Skratiti razlomak znači brojnik i nazivnik tog razlomka podijeliti istim brojem različitim od nule i jedinice

$$\frac{a \cdot n}{b \cdot n} = \frac{a}{b}, \quad n \neq 0, \quad n \neq 1.$$

Kompleksan broj je broj oblika

$$z = x + y \cdot i,$$

gdje su x i y realni brojevi, a i imaginarna jedinica. Broj x zove se realni dio kompleksnog broja z, a broj y imaginarni dio kompleksnog broja z. Pišemo:

$$x = \operatorname{Re} z, \quad y = \operatorname{Im} z.$$

Svaki se kompleksan broj

$$z = x + y \cdot i$$

može prikazati u trigonometrijskom obliku

$$z = r \cdot (\cos \varphi + i \cdot \sin \varphi),$$

pri čemu je r modul kompleksnog broja

$$|z| = r = \sqrt{x^2 + y^2},$$

a kut  $\varphi$  argument kompleksnog broja za kojeg vrijedi

$$\varphi = \operatorname{arctg} \frac{y}{x} \text{ ili } \varphi = \operatorname{tg}^{-1} \left( \frac{y}{x} \right), \quad 0 \leq \varphi < 2 \cdot \pi.$$

Oznaka je

$$\varphi = \operatorname{arg} z.$$

Kompleksne brojeve predočujemo u koordinatnoj ravnini koju zovemo **kompleksna** ili **Gaussova** ravnina.

Ako je kompleksan broj u trećem kvadrantu kompleksne ravnine argument se računa po formuli

$$\varphi = \pi + \operatorname{arctg} \frac{y}{x} \text{ ili } \varphi = \pi + \operatorname{tg}^{-1} \left( \frac{y}{x} \right).$$

Napišimo standardni oblik kompleksnog broja.

$$z = \frac{-i+1}{i} \Rightarrow z = \frac{-i}{i} + \frac{1}{i} \Rightarrow z = \frac{-i}{i} + \frac{1}{i} \cdot \frac{i}{i} \Rightarrow z = -1 + \frac{i}{i^2} \Rightarrow z = -1 + \frac{i}{-1} \Rightarrow z = -1 - i.$$

Ili

$$z = \frac{-i+1}{i} \Rightarrow z = \frac{-i+1}{i} \cdot \frac{-i}{-i} \Rightarrow z = \frac{i^2 - i}{-i^2} \Rightarrow z = \frac{-1 - i}{-(-1)} \Rightarrow z = \frac{-1 - i}{1} \Rightarrow z = -1 - i.$$

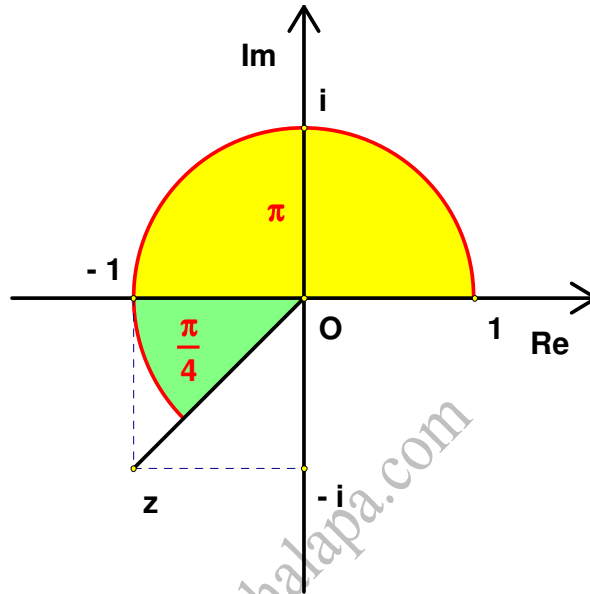

Budući da se broj nalazi u trećem kvadrantu kompleksne ravnine, argument glasi:

$$\left. \begin{array}{l} z = x + y \cdot i \\ z = -1 - i \end{array} \right\} \Rightarrow \left. \begin{array}{l} x = -1 \\ y = -1 \end{array} \right\} \Rightarrow \left[ \varphi = \pi + \operatorname{arctg} \frac{y}{x} \right] \Rightarrow \varphi = \pi + \operatorname{arctg} \left( \frac{-1}{-1} \right) \Rightarrow \\ \Rightarrow \varphi = \pi + \operatorname{arctg} (1) \Rightarrow \varphi = \pi + \frac{\pi}{4} \Rightarrow \varphi = \frac{5 \cdot \pi}{4}.$$

Odgovor je pod D.

### Vježba 226

Koliki je argument kompleksnoga broja  $z = 1 + i$ ?

A.  $\frac{\pi}{4}$     B.  $\frac{\pi}{2}$     C.  $\frac{3 \cdot \pi}{2}$     D.  $\frac{5 \cdot \pi}{4}$

**Rezultat:** A.

### Zadatak 227 (Vedran, maturant)

Vrijednost izraza  $\left( \frac{-1+i \cdot \sqrt{3}}{2} \right)^4 + \left( \frac{1+i \cdot \sqrt{3}}{2} \right)^4$  iznosi:

A. -1    B.  $\frac{1}{2} + \frac{i}{2}$     C. i    D.  $1 - i$     E.  $2 \cdot i$

### Rješenje 227

Ponovimo!

$$\begin{aligned} (a^n)^m &= a^{n \cdot m} \quad , \quad \left(\frac{a}{b}\right)^n = \frac{a^n}{b^n} \quad , \quad (a+b)^2 = a^2 + 2 \cdot a \cdot b + b^2 . \\ (a-b)^2 &= a^2 - 2 \cdot a \cdot b + b^2 \quad , \quad (a \cdot b)^n = a^n \cdot b^n \quad , \quad i^2 = -1 \quad , \quad (\sqrt{a})^2 = a . \\ \frac{a}{n} + \frac{b}{n} &= \frac{a+b}{n} . \end{aligned}$$

Skratiti razlomak znači brojnik i nazivnik tog razlomka podijeliti istim brojem različitim od nule i jedinice

$$\frac{a \cdot n}{b \cdot n} = \frac{a}{b} \quad , \quad n \neq 0 \quad , \quad n \neq 1 .$$

Zakon distribucije množenja prema zbrajanju.

$$a \cdot (b+c) = a \cdot b + a \cdot c \quad , \quad a \cdot b + a \cdot c = a \cdot (b+c) .$$

$$\begin{aligned} \left(\frac{-1+i\sqrt{3}}{2}\right)^4 + \left(\frac{1+i\sqrt{3}}{2}\right)^4 &= \left(\left(\frac{i\sqrt{3}-1}{2}\right)^2\right)^2 + \left(\left(\frac{1+i\sqrt{3}}{2}\right)^2\right)^2 = \\ &= \left(\frac{(i\sqrt{3}-1)^2}{2^2}\right)^2 + \left(\frac{(1+i\sqrt{3})^2}{2^2}\right)^2 = \left(\frac{(i\sqrt{3})^2 - 2 \cdot i\sqrt{3} + 1}{4}\right)^2 + \left(\frac{1 + 2 \cdot i\sqrt{3} + (i\sqrt{3})^2}{4}\right)^2 = \\ &= \left(\frac{i^2 \cdot (\sqrt{3})^2 - 2 \cdot i\sqrt{3} + 1}{4}\right)^2 + \left(\frac{1 + 2 \cdot i\sqrt{3} + i^2 \cdot (\sqrt{3})^2}{4}\right)^2 = \\ &= \left(\frac{-3 - 2 \cdot i\sqrt{3} + 1}{4}\right)^2 + \left(\frac{1 + 2 \cdot i\sqrt{3} - 3}{4}\right)^2 = \left(\frac{-2 - 2 \cdot i\sqrt{3}}{4}\right)^2 + \left(\frac{-2 + 2 \cdot i\sqrt{3}}{4}\right)^2 = \\ &= \left(\frac{-2 \cdot (1+i\sqrt{3})}{4}\right)^2 + \left(\frac{-2 \cdot (1-i\sqrt{3})}{4}\right)^2 = \left(\frac{-2 \cdot (1+i\sqrt{3})}{4}\right)^2 + \left(\frac{-2 \cdot (1-i\sqrt{3})}{4}\right)^2 = \\ &= \left(\frac{-(1+i\sqrt{3})}{2}\right)^2 + \left(\frac{-(1-i\sqrt{3})}{2}\right)^2 = \frac{(1+i\sqrt{3})^2}{2^2} + \frac{(1-i\sqrt{3})^2}{2^2} = \\ &= \frac{1 + 2 \cdot i\sqrt{3} + (i\sqrt{3})^2}{4} + \frac{1 - 2 \cdot i\sqrt{3} + (i\sqrt{3})^2}{4} = \\ &= \frac{1 + 2 \cdot i\sqrt{3} + (i\sqrt{3})^2 + 1 - 2 \cdot i\sqrt{3} + (i\sqrt{3})^2}{4} = \\ &= \frac{1 + 2 \cdot i\sqrt{3} + (i\sqrt{3})^2 + 1 - 2 \cdot i\sqrt{3} + (i\sqrt{3})^2}{4} = \frac{1 + (i\sqrt{3})^2 + 1 + (i\sqrt{3})^2}{4} = \end{aligned}$$

$$\begin{aligned}
 &= \frac{2+2 \cdot (i \cdot \sqrt{3})^2}{4} = \frac{2 \cdot (1+(i \cdot \sqrt{3})^2)}{4} = \frac{2 \cdot (1+(i \cdot \sqrt{3})^2)}{4} = \frac{1+(i \cdot \sqrt{3})^2}{2} = \\
 &= \frac{1+i^2 \cdot (\sqrt{3})^2}{2} = \frac{1-3}{2} = \frac{-2}{2} = \frac{-2}{2} = -1.
 \end{aligned}$$

Odgovor je pod A.

### Vježba 227

Odmor!

**Rezultat:** ...

### Zadatak 228 (Ines, maturantica)

Odredite kompleksni broj  $z$  prikazan na slici.

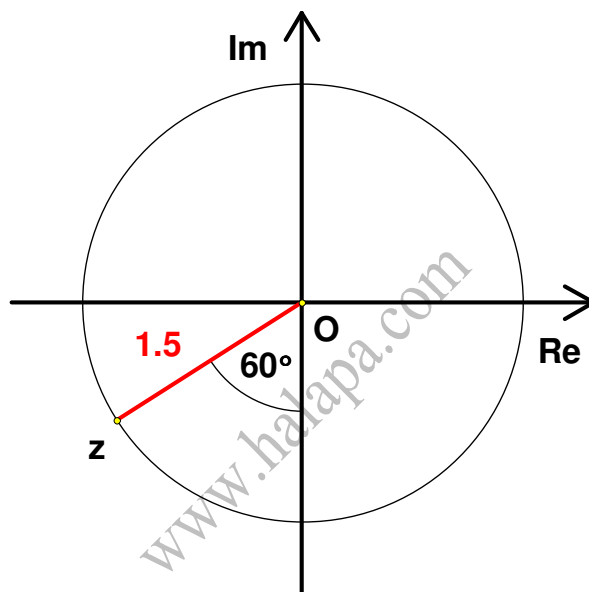

### Rješenje 228

Ponovimo!

Skratiti razlomak znači brojnik i nazivnik tog razlomka podijeliti istim brojem različitim od nule i jedinice

$$\frac{a \cdot n}{b \cdot n} = \frac{a}{b}, \quad n \neq 0, \quad n \neq 1.$$

Neka je kompleksni broj  $z = x + y \cdot i$ ,  $z \neq 0$  prikazan u Gaussovoj (kompleksnoj) ravnini točkom  $T(x, y)$ .

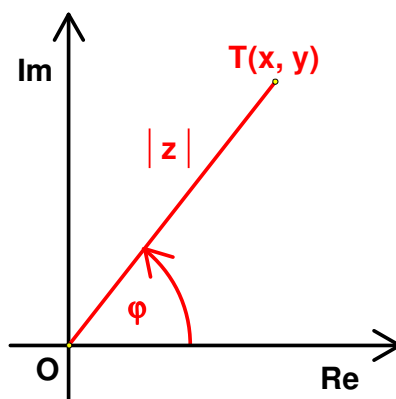

Označimo s  $|z|$  udaljenost točke T od ishodišta koordinatnog sustava, a s  $\varphi$  kut što ga zatvaraju pozitivni dio apscise (realna os) i polupravac točkom T i početkom u ishodištu. Trigonometrijski zapis kompleksnog broja  $z$  je

$$z = |z| \cdot (\cos \varphi + i \cdot \sin \varphi).$$

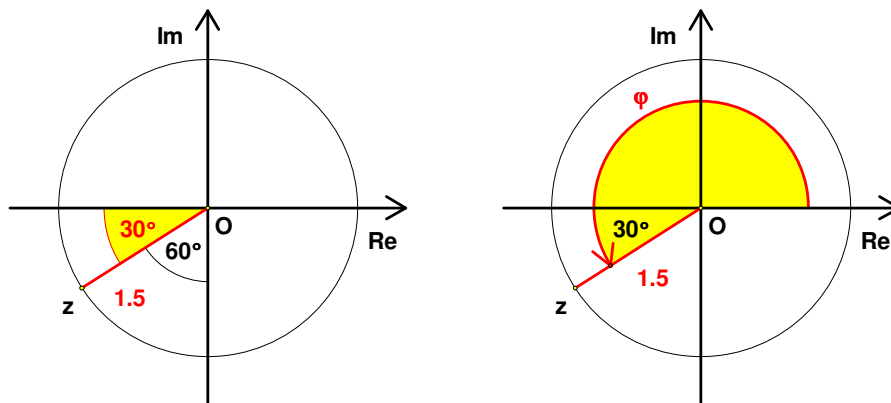

Sa slika vidi se:

$$|z| = 1.5 \quad , \quad \varphi = 180^\circ + 30^\circ = 210^\circ$$

Tada je

$$z = 1.5 \cdot (\cos 210^\circ + i \cdot \sin 210^\circ).$$

Pretvaranje stupnjeva s u radijane r.

$$r = \frac{\pi}{180^\circ} \cdot s.$$

$$r = \frac{\pi}{180^\circ} \cdot 210^\circ = \frac{\pi}{180^\circ} \cdot 210^\circ = \frac{7 \cdot \pi}{6}.$$

Sada je

$$z = 1.5 \cdot \left( \cos \frac{7 \cdot \pi}{6} + i \cdot \sin \frac{7 \cdot \pi}{6} \right).$$

### Vježba 228

Odredite kompleksni broj  $z$  prikazan na slici.

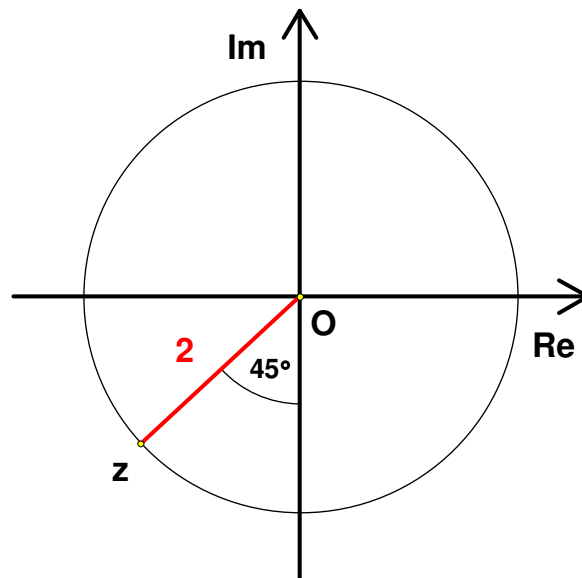

**Rezultat:**

$$z = 2 \cdot (\cos 225^\circ + i \cdot \sin 225^\circ) \quad \text{ili} \quad z = 2 \cdot \left( \cos \frac{5 \cdot \pi}{4} + i \cdot \sin \frac{5 \cdot \pi}{4} \right).$$

### Zadatak 229 (Nikola, maturant)

Koliki je imaginarni dio kompleksnoga broja  $z$  ako je  $5 + 3 \cdot z + 6 \cdot i - 4 \cdot i \cdot z = 11 - 27 \cdot i$ ?

A.  $-13$     B.  $-\frac{39}{5}$     C.  $-3$     D.  $-\frac{6}{5}$

### Rješenje 229

Ponovimo!

$$\frac{a}{b} \cdot \frac{c}{d} = \frac{a \cdot c}{b \cdot d}, \quad i^2 = -1, \quad \frac{a-b}{n} = \frac{a}{n} - \frac{b}{n}, \quad a^1 = a, \quad a^n \cdot a^m = a^{n+m}.$$

Kompleksan broj je broj oblika

$$z = x + y \cdot i,$$

gdje su  $x$  i  $y$  realni brojevi, a  $i$  imaginarna jedinica. Broj  $x$  zove se realni dio kompleksnog broja  $z$ , a broj  $y$  imaginarni dio kompleksnog broja  $z$ . Pišemo:

$$x = \operatorname{Re} z, \quad y = \operatorname{Im} z.$$

Standardni ili algebarski oblik kompleksnog broja je oblika

$$z = x + y \cdot i,$$

gdje su  $x$  i  $y$  realni brojevi.

Za kompleksne brojeve  $x + y \cdot i$  i  $x - y \cdot i$  kažemo da su kompleksno konjugirani jedan drugome. Simbol konjugiranja jest povlaka iznad broja koji se konjugira:

$$z = x + y \cdot i \Rightarrow \bar{z} = x - y \cdot i.$$

Umnožak dvaju konjugirano kompleksnih brojeva realan je broj i nenegativan broj:

$$(x + y \cdot i) \cdot (x - y \cdot i) = x^2 + y^2.$$

Proširiti razlomak znači brojnik i nazivnik tog razlomka pomnožiti istim brojem različitim od nule i jedinice

$$\frac{a}{b} = \frac{a \cdot n}{b \cdot n}, \quad n \neq 0, \quad n \neq 1.$$

Zakon distribucije množenja prema zbrajanju.

$$a \cdot (b + c) = a \cdot b + a \cdot c, \quad a \cdot b + a \cdot c = a \cdot (b + c).$$

Dva su kompleksna broja jednaka ako i samo ako su im međusobno jednaki realni dijelovi i međusobno jednaki imaginarni dijelovi, tj.

$$a + b \cdot i = c + d \cdot i \Leftrightarrow a = c, \quad b = d.$$

Skratiti razlomak znači brojnik i nazivnik tog razlomka podijeliti istim brojem različitim od nule i jedinice

$$\frac{a \cdot n}{b \cdot n} = \frac{a}{b}, \quad n \neq 0, \quad n \neq 1.$$

Množenje zagrada

$$(a + b) \cdot (c + d) = a \cdot c + a \cdot d + b \cdot c + b \cdot d.$$

1. inačica

$$\begin{aligned} 5 + 3 \cdot z + 6 \cdot i - 4 \cdot i \cdot z &= 11 - 27 \cdot i \Rightarrow 3 \cdot z - 4 \cdot i \cdot z = 11 - 27 \cdot i - 5 - 6 \cdot i \Rightarrow \\ \Rightarrow (3 - 4 \cdot i) \cdot z &= 6 - 33 \cdot i \Rightarrow (3 - 4 \cdot i) \cdot z = 6 - 33 \cdot i \cdot \frac{1}{3 - 4 \cdot i} \Rightarrow z = \frac{6 - 33 \cdot i}{3 - 4 \cdot i} \Rightarrow \\ \Rightarrow z &= \frac{6 - 33 \cdot i}{3 - 4 \cdot i} \cdot \frac{3 + 4 \cdot i}{3 + 4 \cdot i} \Rightarrow z = \frac{(6 - 33 \cdot i) \cdot (3 + 4 \cdot i)}{(3 - 4 \cdot i) \cdot (3 + 4 \cdot i)} \Rightarrow z = \frac{18 - 99 \cdot i + 24 \cdot i - 132 \cdot i^2}{3^2 + 4^2} \Rightarrow \end{aligned}$$

$$\Rightarrow z = \frac{18 - 99 \cdot i + 24 \cdot i - 132 \cdot (-1)}{9 + 16} \Rightarrow z = \frac{18 - 99 \cdot i + 24 \cdot i + 132}{25} \Rightarrow z = \frac{150 - 75 \cdot i}{25} \Rightarrow$$

$$\Rightarrow z = \frac{150}{25} - \frac{75}{25} \cdot i \Rightarrow z = \frac{150}{25} - \frac{75}{25} \cdot i \Rightarrow z = 6 - 3 \cdot i \Rightarrow \text{Im}(z) = -3.$$

Odgovor je pod C.

2. inačica

Neka je  $z = x + y \cdot i$ . Tada je  $y$  imaginarni dio od  $z$ .

$$5 + 3 \cdot z + 6 \cdot i - 4 \cdot i \cdot z = 11 - 27 \cdot i \Rightarrow [z = x + y \cdot i] \Rightarrow$$

$$\Rightarrow 5 + 3 \cdot (x + y \cdot i) + 6 \cdot i - 4 \cdot i \cdot (x + y \cdot i) = 11 - 27 \cdot i \Rightarrow$$

$$\Rightarrow 5 + 3 \cdot x + 3 \cdot y \cdot i + 6 \cdot i - 4 \cdot x \cdot i - 4 \cdot y \cdot i^2 = 11 - 27 \cdot i \Rightarrow$$

$$\Rightarrow 5 + 3 \cdot x + 3 \cdot y \cdot i + 6 \cdot i - 4 \cdot x \cdot i - 4 \cdot y \cdot (-1) = 11 - 27 \cdot i \Rightarrow$$

$$\Rightarrow 5 + 3 \cdot x + 3 \cdot y \cdot i + 6 \cdot i - 4 \cdot x \cdot i + 4 \cdot y = 11 - 27 \cdot i \Rightarrow$$

$$\Rightarrow 3 \cdot x + 3 \cdot y \cdot i - 4 \cdot x \cdot i + 4 \cdot y = 11 - 27 \cdot i - 5 - 6 \cdot i \Rightarrow (3 \cdot x + 4 \cdot y) + (-4 \cdot x + 3 \cdot y) \cdot i = 6 - 33 \cdot i \Rightarrow$$

$$\Rightarrow \left[ \begin{array}{l} \text{jednakost kompleksnih} \\ \text{brojeva} \end{array} \right] \Rightarrow \left. \begin{array}{l} 3 \cdot x + 4 \cdot y = 6 \\ -4 \cdot x + 3 \cdot y = -33 \end{array} \right\} \Rightarrow \left[ \begin{array}{l} \text{metoda suprotnih} \\ \text{koeficijenta} \end{array} \right] \Rightarrow$$

$$\Rightarrow \left. \begin{array}{l} 3 \cdot x + 4 \cdot y = 6 \quad / \cdot 4 \\ -4 \cdot x + 3 \cdot y = -33 \quad / \cdot 3 \end{array} \right\} \Rightarrow \left. \begin{array}{l} 12 \cdot x + 16 \cdot y = 24 \\ -12 \cdot x + 9 \cdot y = -99 \end{array} \right\} \Rightarrow 25 \cdot y = -75 \Rightarrow 25 \cdot y = -75 \quad / : 25 \Rightarrow y = -3.$$

Odgovor je pod C.

### Vježba 229

Koliki je realni dio kompleksnoga broja  $z$  ako je  $5 + 3 \cdot z + 6 \cdot i - 4 \cdot i \cdot z = 11 - 27 \cdot i$ ?

- A. 7      B. 6      C. -3      D.  $\frac{6}{5}$

**Rezultat:** B.

### Zadatak 230 (NBA, maturant)

Kompleksni brojevi  $z$  za koje vrijedi  $\text{Re} \frac{z+1}{z-i} = 0$  leže:

- A. na kružnici  $x^2 + y^2 + x - y = 0$       B. unutar kružnice  $x^2 + y^2 - x - y = 0$   
 C. izvan kružnice  $x^2 + y^2 - x + y = 0$       D. na pravcu  $x + y = 1$

### Rješenje 230

Ponovimo!

$$\frac{a}{b} \cdot \frac{c}{d} = \frac{a \cdot c}{b \cdot d}, \quad i^2 = -1, \quad \frac{a-b}{n} = \frac{a}{n} - \frac{b}{n}, \quad a^1 = a, \quad a^n \cdot a^m = a^{n+m}.$$

$$\frac{a+b}{n} = \frac{a}{n} + \frac{b}{n}, \quad \frac{a}{b} = 0 \Rightarrow a = 0.$$

Množenje zagrada

$$(a+b) \cdot (c+d) = a \cdot c + a \cdot d + b \cdot c + b \cdot d.$$

Kompleksan broj je broj oblika

$$z = x + y \cdot i,$$

gdje su  $x$  i  $y$  realni brojevi, a  $i$  imaginarna jedinica. Broj  $x$  zove se realni dio kompleksnog broja  $z$ , a broj  $y$  imaginarni dio kompleksnog broja  $z$ . Pišemo:

$$x = \operatorname{Re} z, \quad y = \operatorname{Im} z.$$

Standardni ili algebarski oblik kompleksnog broja je oblika

$$z = x + y \cdot i,$$

gdje su  $x$  i  $y$  realni brojevi.

Za kompleksne brojeve  $x + y \cdot i$  i  $x - y \cdot i$  kažemo da su kompleksno konjugirani jedan drugome. Simbol konjugiranja jest povlaka iznad broja koji se konjugira:

$$z = x + y \cdot i \Rightarrow \bar{z} = x - y \cdot i.$$

Umnožak dvaju konjugirano kompleksnih brojeva realan je broj i nenegativan broj:

$$(x + y \cdot i) \cdot (x - y \cdot i) = x^2 + y^2.$$

Proširiti razlomak znači brojnik i nazivnik tog razlomka pomnožiti istim brojem različitim od nule i jedinice

$$\frac{a}{b} = \frac{a \cdot n}{b \cdot n}, \quad n \neq 0, \quad n \neq 1.$$

Zakon distribucije množenja prema zbrajanju.

$$a \cdot (b + c) = a \cdot b + a \cdot c, \quad a \cdot b + a \cdot c = a \cdot (b + c).$$

**Kružnica** je skup svih točaka u ravnini jednako udaljenih od zadane točke te ravnine (središta).

Ako je  $S(p, q)$  središte kružnice, a  $r$  polumjer, tada **središnja jednadžba kružnice** glasi:

$$(x - p)^2 + (y - q)^2 = r^2.$$

Opća jednadžba kružnice:

$$x^2 + y^2 - 2 \cdot p \cdot x - 2 \cdot q \cdot y + c = 0.$$

Neka je  $z = x + y \cdot i$ . Najprije podijelimo  $\frac{z+1}{z-i}$ .

$$\begin{aligned} \frac{z+1}{z-i} &= \frac{x+y \cdot i+1}{x+y \cdot i-i} = \frac{(x+1)+y \cdot i}{x+(y-1) \cdot i} = \frac{(x+1)+y \cdot i}{x+(y-1) \cdot i} \cdot \frac{x-(y-1) \cdot i}{x-(y-1) \cdot i} = \frac{((x+1)+y \cdot i) \cdot (x-(y-1) \cdot i)}{(x+(y-1) \cdot i) \cdot (x-(y-1) \cdot i)} = \\ &= \frac{x \cdot (x+1) + x \cdot y \cdot i - (x+1) \cdot (y-1) \cdot i - y \cdot (y-1) \cdot i^2}{x^2 + (y-1)^2} = \\ &= \frac{x \cdot (x+1) + x \cdot y \cdot i - (x+1) \cdot (y-1) \cdot i - y \cdot (y-1) \cdot (-1)}{x^2 + (y-1)^2} = \frac{x \cdot (x+1) + x \cdot y \cdot i - (x+1) \cdot (y-1) \cdot i + y \cdot (y-1)}{x^2 + (y-1)^2} = \\ &= \frac{x \cdot (x+1) + y \cdot (y-1) + (x \cdot y - (x+1) \cdot (y-1)) \cdot i}{x^2 + (y-1)^2} = \frac{x \cdot (x+1) + y \cdot (y-1)}{x^2 + (y-1)^2} + \frac{x \cdot y - (x+1) \cdot (y-1)}{x^2 + (y-1)^2} \cdot i \Rightarrow \\ &\Rightarrow \operatorname{Re} \frac{z+1}{z-i} = \frac{x \cdot (x+1) + y \cdot (y-1)}{x^2 + (y-1)^2}. \end{aligned}$$

Iz uvjeta zadatka slijedi:

$$\left. \begin{array}{l} \operatorname{Re} \frac{z+1}{z-i} = \frac{x \cdot (x+1) + y \cdot (y-1)}{x^2 + (y-1)^2} \\ \operatorname{Re} \frac{z+1}{z-i} = 0 \end{array} \right\} \Rightarrow \frac{x \cdot (x+1) + y \cdot (y-1)}{x^2 + (y-1)^2} = 0 \Rightarrow x \cdot (x+1) + y \cdot (y-1) = 0 \Rightarrow$$

$$\Rightarrow x^2 + x + y^2 - y = 0 \Rightarrow x^2 + y^2 + x - y = 0.$$

Odgovor je pod A.

### Vježba 230

Odmor!

**Rezultat:** ...

### Zadatak 231 (Natalija, srednja škola)

Izračunaj:  $(1-i)^2 \cdot (2-i)^2$ .

A.  $-8-6 \cdot i$     B.  $8+6 \cdot i$     C.  $8-6 \cdot i$     D.  $-8+6 \cdot i$

### Rješenje 231

Ponovimo!

$$i^2 = -1, \quad a^1 = a, \quad a^n \cdot a^m = a^{n+m}, \quad a^n \cdot b^n = (a \cdot b)^n.$$

$$(a-b)^2 = a^2 - 2 \cdot a \cdot b + b^2.$$

Množenje zagrada

$$(a+b) \cdot (c+d) = a \cdot c + a \cdot d + b \cdot c + b \cdot d.$$

Kompleksan broj je broj oblika

$$z = x + y \cdot i,$$

gdje su  $x$  i  $y$  realni brojevi, a  $i$  imaginarna jedinica. Broj  $x$  zove se realni dio kompleksnog broja  $z$ , a broj  $y$  imaginarni dio kompleksnog broja  $z$ . Pišemo:

$$x = \operatorname{Re} z, \quad y = \operatorname{Im} z.$$

Standardni ili algebarski oblik kompleksnog broja je oblika

$$z = x + y \cdot i,$$

gdje su  $x$  i  $y$  realni brojevi.

Zakon distribucije množenja prema zbrajanju.

$$a \cdot (b+c) = a \cdot b + a \cdot c, \quad a \cdot b + a \cdot c = a \cdot (b+c).$$

1. inačica

$$\begin{aligned} (1-i)^2 \cdot (2-i)^2 &= (1-2 \cdot i+i^2) \cdot (4-4 \cdot i+i^2) = (1-2 \cdot i-1) \cdot (4-4 \cdot i-1) = \\ &= (1-2 \cdot i-1) \cdot (3-4 \cdot i) = -2 \cdot i \cdot (3-4 \cdot i) = -6 \cdot i+8 \cdot i^2 = -6 \cdot i+8 \cdot (-1) = \\ &= -6 \cdot i-8 = -8-6 \cdot i. \end{aligned}$$

Odgovor je pod A.

2. inačica

$$\begin{aligned} (1-i)^2 \cdot (2-i)^2 &= ((1-i) \cdot (2-i))^2 = (2-i-2 \cdot i+i^2)^2 = (2-i-2 \cdot i-1)^2 = \\ &= (1-3 \cdot i)^2 = 1-6 \cdot i+(3 \cdot i)^2 = 1-6 \cdot i+9 \cdot i^2 = 1-6 \cdot i+9 \cdot (-1) = \\ &= 1-6 \cdot i-9 = -8-6 \cdot i. \end{aligned}$$

Odgovor je pod A.

### Vježba 231

Izračunaj:  $(i-1)^2 \cdot (2-i)^2$ .

A.  $-8-6 \cdot i$     B.  $8+6 \cdot i$     C.  $8-6 \cdot i$     D.  $-8+6 \cdot i$

**Rezultat:** A.

### Zadatak 232 (Natalija, srednja škola)

U Gaussovoj ravnini prikaži skup svih točaka koje su zadane uvjetom

$$(1-i) \cdot \bar{z} = (1+i) \cdot z, \quad z = x + y \cdot i.$$

### Rješenje 232

Ponovimo!

$$i^2 = -1, \quad a^1 = a, \quad a^n \cdot a^m = a^{n+m}.$$

Množenje zagrada

$$(a+b) \cdot (c+d) = a \cdot c + a \cdot d + b \cdot c + b \cdot d.$$

Kompleksan broj je broj oblika

$$z = x + y \cdot i,$$

gdje su  $x$  i  $y$  realni brojevi, a  $i$  imaginarna jedinica. Broj  $x$  zove se realni dio kompleksnog broja  $z$ , a broj  $y$  imaginarni dio kompleksnog broja  $z$ . Pišemo:

$$x = \operatorname{Re} z, \quad y = \operatorname{Im} z.$$

Standardni ili algebarski oblik kompleksnog broja je oblika

$$z = x + y \cdot i,$$

gdje su  $x$  i  $y$  realni brojevi.

Za kompleksne brojeve  $x + y \cdot i$  i  $x - y \cdot i$  kažemo da su kompleksno konjugirani jedan drugome.

Simbol konjugiranja jest povlaka iznad broja koji se konjugira:

$$z = x + y \cdot i \Rightarrow \bar{z} = x - y \cdot i.$$

Zakon distribucije množenja prema zbrajanju.

$$a \cdot (b+c) = a \cdot b + a \cdot c, \quad a \cdot b + a \cdot c = a \cdot (b+c).$$

Jednadžba pravca oblika

$$y = k \cdot x + l$$

naziva se eksplicitni oblik jednadžbe pravca ili kraće, eksplicitna jednadžba pravca. Broj  $k$  naziva se koeficijent smjera pravca. Broj  $l$  nazivamo odsječak pravca na osi  $y$ .

$$(1-i) \cdot \bar{z} = (1+i) \cdot z \Rightarrow \begin{cases} z = x + y \cdot i \\ \bar{z} = x - y \cdot i \end{cases} \Rightarrow (1-i) \cdot (x - y \cdot i) = (1+i) \cdot (x + y \cdot i) \Rightarrow$$

$$\begin{aligned} \Rightarrow x - y \cdot i - x \cdot i + y \cdot i^2 &= x + y \cdot i + x \cdot i + y \cdot i^2 \Rightarrow x - y \cdot i - x \cdot i + y \cdot i^2 = x + y \cdot i + x \cdot i + y \cdot i^2 \Rightarrow \\ \Rightarrow -y \cdot i - x \cdot i &= y \cdot i + x \cdot i \Rightarrow -y \cdot i - x \cdot i - y \cdot i - x \cdot i = 0 \Rightarrow -2 \cdot x \cdot i - 2 \cdot y \cdot i = 0 \Rightarrow \\ \Rightarrow -2 \cdot x \cdot i - 2 \cdot y \cdot i &= 0 \quad /: (-2) \Rightarrow x \cdot i + y \cdot i = 0 \Rightarrow (x+y) \cdot i = 0 \Rightarrow x+y=0 \Rightarrow \\ &\Rightarrow y = -x. \end{aligned}$$

Pravac je simetrala II. i IV. kvadranta.

### Vježba 232

Odmor!

**Rezultat:** ...

### Zadatak 233 (Domagoj, gimnazija)

Kompleksni broj  $z_1 = -5 \cdot \sqrt{3} + 5 \cdot i$  jedno je rješenje jednadžbe  $z^3 = w$  gdje je  $w$  kompleksni broj. Napišite preostala dva rješenja te jednadžbe.

### Rješenje 233

Ponovimo!

$$(a \cdot b)^n = a^n \cdot b^n, \quad (a-b)^3 = a^3 - 3 \cdot a^2 \cdot b + 3 \cdot a \cdot b^2 - b^3, \quad (\sqrt{a})^2 = a.$$

$$i^2 = -1, \quad i^3 = -i, \quad \sqrt[n]{a \cdot b} = \sqrt[n]{a} \cdot \sqrt[n]{b}, \quad \sqrt[3]{a^3} = a.$$

$$(\sqrt{a})^3 = a \cdot \sqrt{a}, \quad \frac{\frac{a}{b}}{c} = \frac{a}{b \cdot c}, \quad \frac{a}{b} + c = \frac{a + b \cdot c}{b}.$$

Kompleksan broj je broj oblika

$$z = x + y \cdot i,$$

gdje su x i y realni brojevi, a i imaginarna jedinica. Broj x zove se realni dio kompleksnog broja z, a broj y imaginarni dio kompleksnog broja z. Pišemo:

$$x = \operatorname{Re} z, \quad y = \operatorname{Im} z.$$

Standardni ili algebarski oblik kompleksnog broja je oblika

$$z = x + y \cdot i,$$

gdje su x i y realni brojevi.

Zakon distribucije množenja prema zbrajanju.

$$a \cdot (b + c) = a \cdot b + a \cdot c, \quad a \cdot b + a \cdot c = a \cdot (b + c).$$

Skratiti razlomak znači brojnik i nazivnik tog razlomka podijeliti istim brojem različitim od nule i jedinice

$$\frac{a \cdot n}{b \cdot n} = \frac{a}{b}, \quad n \neq 0, \quad n \neq 1.$$

Svaki se kompleksan broj

$$z = x + y \cdot i$$

može prikazati u trigonometrijskom obliku

$$z = r \cdot (\cos \varphi + i \cdot \sin \varphi),$$

pri čemu je r modul kompleksnog broja

$$|z| = r = \sqrt{x^2 + y^2},$$

a kut  $\varphi$  argument kompleksnog broja za kojeg vrijedi

$$\varphi = \operatorname{arctg} \frac{y}{x} \text{ ili } \varphi = \operatorname{tg}^{-1} \left( \frac{y}{x} \right), \quad 0 \leq \varphi < 2 \cdot \pi.$$

Oznaka je

$$\varphi = \operatorname{arg} z.$$

Kompleksne brojeve predočujemo u koordinatnoj ravnini koju zovemo **kompleksna** ili **Gaussova** ravnina.

**Moivreova** formula za izračunavanje korijena kompleksnog broja

$$\sqrt[n]{z} = \sqrt[n]{r} \cdot \left( \cos \frac{\varphi + 2 \cdot k \cdot \pi}{n} + i \cdot \sin \frac{\varphi + 2 \cdot k \cdot \pi}{n} \right), \quad k = 0, 1, 2, \dots, n-1.$$

Zadano rješenje uvrstimo u jednadžbu i odredimo kompleksni broj w.

$$\begin{aligned} w = z^3 &\Rightarrow [z = -5 \cdot \sqrt{3} + 5 \cdot i] \Rightarrow w = (-5 \cdot \sqrt{3} + 5 \cdot i)^3 \Rightarrow w = (-5 \cdot (\sqrt{3} - i))^3 \Rightarrow \\ &\Rightarrow w = (-5)^3 \cdot (\sqrt{3} - i)^3 \Rightarrow w = -125 \cdot \left( (\sqrt{3})^3 - 3 \cdot (\sqrt{3})^2 \cdot i + 3 \cdot \sqrt{3} \cdot i^2 - i^3 \right) \Rightarrow \\ &\Rightarrow w = -125 \cdot (3 \cdot \sqrt{3} - 9 \cdot i - 3 \cdot \sqrt{3} + i) \Rightarrow w = -125 \cdot (3 \cdot \sqrt{3} - 9 \cdot i - 3 \cdot \sqrt{3} + i) \Rightarrow \\ &\Rightarrow w = -125 \cdot (-8 \cdot i) \Rightarrow w = 1000 \cdot i. \end{aligned}$$

Možemo preoblikovati jednadžbu.

$$z^3 = w \Rightarrow z^3 = 1000 \cdot i \Rightarrow z^3 = 1000 \cdot i / \sqrt[3]{i} \Rightarrow z = \sqrt[3]{1000 \cdot i} \Rightarrow z = \sqrt[3]{1000} \cdot \sqrt[3]{i} \Rightarrow$$

$$\Rightarrow z = 10 \cdot \sqrt[3]{i}.$$

Najprije nađemo trigonometrijski prikaz broja  $v = i$ .

Određimo modul

$$v = i \Rightarrow v = 0 + 1 \cdot i \Rightarrow \left. \begin{array}{l} x = 0 \\ y = 1 \end{array} \right\} \Rightarrow r = \sqrt{0^2 + 1^2} \Rightarrow r = 1.$$

Određimo argument

$$\varphi = \frac{\pi}{2}.$$

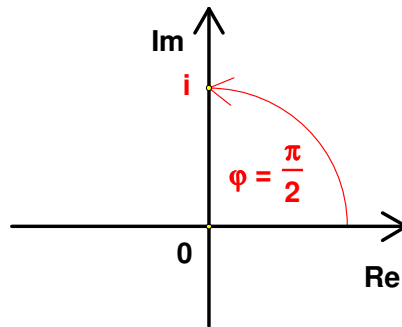

$$v = r \cdot (\cos \varphi + i \cdot \sin \varphi) \Rightarrow v = 1 \cdot \left( \cos \frac{\pi}{2} + i \cdot \sin \frac{\pi}{2} \right) \Rightarrow v = \cos \frac{\pi}{2} + i \cdot \sin \frac{\pi}{2}.$$

Tada je

$$\sqrt[3]{v} = \sqrt[3]{i} = \sqrt[3]{1} \cdot \left( \cos \frac{\frac{\pi}{2} + 2 \cdot k \cdot \pi}{3} + i \cdot \sin \frac{\frac{\pi}{2} + 2 \cdot k \cdot \pi}{3} \right) = 1 \cdot \left( \cos \frac{\frac{\pi}{2} + 2 \cdot k \cdot \pi}{3} + i \cdot \sin \frac{\frac{\pi}{2} + 2 \cdot k \cdot \pi}{3} \right),$$

$k = 0, 1, 2$ .

Uvrštavajući redom za  $k = 0, 1, 2$  dobivamo

- $k = 0, v_0 = 1 \cdot \left( \cos \frac{\frac{\pi}{2} + 2 \cdot 0 \cdot \pi}{3} + i \cdot \sin \frac{\frac{\pi}{2} + 2 \cdot 0 \cdot \pi}{3} \right) = 1 \cdot \left( \cos \frac{\pi}{3} + i \cdot \sin \frac{\pi}{3} \right) =$   
 $= \cos \frac{\pi}{6} + i \cdot \sin \frac{\pi}{6} = \frac{\sqrt{3}}{2} + i \cdot \frac{1}{2} = \frac{\sqrt{3}}{2} + \frac{1}{2} \cdot i$

- $k = 1, v_1 = 1 \cdot \left( \cos \frac{\frac{\pi}{2} + 2 \cdot 1 \cdot \pi}{3} + i \cdot \sin \frac{\frac{\pi}{2} + 2 \cdot 1 \cdot \pi}{3} \right) = 1 \cdot \left( \cos \frac{\frac{\pi}{2} + 2 \cdot \pi}{3} + i \cdot \sin \frac{\frac{\pi}{2} + 2 \cdot \pi}{3} \right) =$   
 $= \cos \frac{5 \cdot \pi}{6} + i \cdot \sin \frac{5 \cdot \pi}{6} = \cos \frac{5 \cdot \pi}{6} + i \cdot \sin \frac{5 \cdot \pi}{6} = -\frac{\sqrt{3}}{2} + i \cdot \frac{1}{2} = -\frac{\sqrt{3}}{2} + \frac{1}{2} \cdot i$

- $k = 2, v_2 = 1 \cdot \left( \cos \frac{\frac{\pi}{2} + 2 \cdot 2 \cdot \pi}{3} + i \cdot \sin \frac{\frac{\pi}{2} + 2 \cdot 2 \cdot \pi}{3} \right) = 1 \cdot \left( \cos \frac{\frac{\pi}{2} + 4 \cdot \pi}{3} + i \cdot \sin \frac{\frac{\pi}{2} + 4 \cdot \pi}{3} \right) =$   
 $= \cos \frac{9 \cdot \pi}{6} + i \cdot \sin \frac{9 \cdot \pi}{6} = \cos \frac{9 \cdot \pi}{6} + i \cdot \sin \frac{9 \cdot \pi}{6} = \cos \frac{9 \cdot \pi}{6} + i \cdot \sin \frac{9 \cdot \pi}{6} = \cos \frac{3 \cdot \pi}{2} + i \cdot \sin \frac{3 \cdot \pi}{2} =$

$$= 0 - i = -i.$$

Konačna rješenja jednačbe su:

$$z_0 = 10 \cdot v_0 = 10 \cdot \left( \frac{\sqrt{3}}{2} + \frac{1}{2} \cdot i \right) = 5 \cdot \sqrt{3} + 5 \cdot i$$

$$z_1 = 10 \cdot v_1 = 10 \cdot \left( -\frac{\sqrt{3}}{2} + \frac{1}{2} \cdot i \right) = -5 \cdot \sqrt{3} + 5 \cdot i$$

$$z_2 = 10 \cdot v_2 = 10 \cdot (-i) = -10 \cdot i.$$

### Vježba 233

Odmor!

**Rezultat:** ...

### Zadatak 234 (Felix, maturant)

Ako je  $z = \frac{1-i}{1+i} + 3 + 5 \cdot i$ , onda je apsolutna vrijednost broja  $z$  jednaka:

- A. 4      B.  $1 + \sqrt{34}$       C. 5      D. 2

### Rješenje 234

Ponovimo!

$$n = \frac{n}{1}, \quad \frac{a}{b} + \frac{c}{d} = \frac{a \cdot d + b \cdot c}{b \cdot d}, \quad a^1 = a, \quad a^n \cdot a^m = a^{n+m}, \quad i^2 = -1.$$

$$\frac{a}{b} \cdot \frac{c}{d} = \frac{a \cdot c}{b \cdot d}, \quad \sqrt{\frac{a}{b}} = \frac{\sqrt{a}}{\sqrt{b}}, \quad (a-b)^2 = a^2 - 2 \cdot a \cdot b + b^2.$$

Kompleksan broj je broj oblika

$$z = x + y \cdot i,$$

gdje su  $x$  i  $y$  realni brojevi, a  $i$  imaginarna jedinica. Broj  $x$  zove se realni dio kompleksnog broja  $z$ , a broj  $y$  imaginarni dio kompleksnog broja  $z$ . Pišemo:

$$x = \operatorname{Re} z, \quad y = \operatorname{Im} z.$$

Standardni ili algebarski oblik kompleksnog broja je oblika

$$z = x + y \cdot i,$$

gdje su  $x$  i  $y$  realni brojevi.

Za kompleksne brojeve  $x + y \cdot i$  i  $x - y \cdot i$  kažemo da su kompleksno konjugirani jedan drugome.

Simbol konjugiranja jest povlaka iznad broja koji se konjugira:

$$z = x + y \cdot i \Rightarrow \bar{z} = x - y \cdot i.$$

Umnožak dvaju konjugirano kompleksnih brojeva realan je broj i nenegativan broj:

$$(x + y \cdot i) \cdot (x - y \cdot i) = x^2 + y^2.$$

Modul ili apsolutna vrijednost kompleksnog broja  $z = x + y \cdot i$  definira se formulom

$$|z| = \sqrt{x^2 + y^2}.$$

$$\left| \frac{z}{w} \right| = \frac{|z|}{|w|}.$$

Proširiti razlomak znači brojnik i nazivnik tog razlomka pomnožiti istim brojem različitim od nule i jedinice

$$\frac{a}{b} = \frac{a \cdot n}{b \cdot n}, \quad n \neq 0, \quad n \neq 1.$$

Množenje zagrada

$$(a+b) \cdot (c+d) = a \cdot c + a \cdot d + b \cdot c + b \cdot d.$$

Skratiti razlomak znači brojnik i nazivnik tog razlomka podijeliti istim brojem različitim od nule i jedinice

$$\frac{a \cdot n}{b \cdot n} = \frac{a}{b}, \quad n \neq 0, \quad n \neq 1.$$

1. inačica

$$\begin{aligned} z &= \frac{1-i}{1+i} + 3 + 5 \cdot i \Rightarrow z = \frac{1-i}{1+i} + \frac{3+5 \cdot i}{1} \Rightarrow z = \frac{1-i + (3+5 \cdot i) \cdot (1+i)}{1+i} \Rightarrow \\ \Rightarrow z &= \frac{1-i+3+3 \cdot i+5 \cdot i+5 \cdot i^2}{1+i} \Rightarrow z = \frac{1-i+3+3 \cdot i+5 \cdot i+5 \cdot (-1)}{1+i} \Rightarrow z = \frac{1-i+3+3 \cdot i+5 \cdot i-5}{1+i} \Rightarrow \\ \Rightarrow z &= \frac{-1+7 \cdot i}{1+i} \Rightarrow |z| = \left| \frac{-1+7 \cdot i}{1+i} \right| \Rightarrow |z| = \frac{|-1+7 \cdot i|}{|1+i|} \Rightarrow |z| = \frac{\sqrt{(-1)^2+7^2}}{\sqrt{1^2+1^2}} \Rightarrow |z| = \frac{\sqrt{1+49}}{\sqrt{1+1}} \Rightarrow \\ \Rightarrow |z| &= \frac{\sqrt{50}}{\sqrt{2}} \Rightarrow |z| = \sqrt{\frac{50}{2}} \Rightarrow |z| = \sqrt{\frac{50}{2}} \Rightarrow |z| = \sqrt{25} \Rightarrow |z| = 5. \end{aligned}$$

Odgovor je pod C.

2. inačica

$$\begin{aligned} z &= \frac{1-i}{1+i} + 3 + 5 \cdot i \Rightarrow z = \frac{1-i}{1+i} \cdot \frac{1-i}{1-i} + 3 + 5 \cdot i \Rightarrow z = \frac{(1-i)^2}{(1+i) \cdot (1-i)} + 3 + 5 \cdot i \Rightarrow \\ \Rightarrow z &= \frac{1-2 \cdot i+i^2}{1^2+1^2} + 3 + 5 \cdot i \Rightarrow z = \frac{1-2 \cdot i-1}{1+1} + 3 + 5 \cdot i \Rightarrow z = \frac{1-2 \cdot i-1}{2} + 3 + 5 \cdot i \Rightarrow \\ \Rightarrow z &= \frac{-2 \cdot i}{2} + 3 + 5 \cdot i \Rightarrow z = \frac{-2 \cdot i}{2} + 3 + 5 \cdot i \Rightarrow z = -i + 3 + 5 \cdot i \Rightarrow z = 3 + 4 \cdot i \Rightarrow |z| = |3 + 4 \cdot i| \Rightarrow \\ \Rightarrow |z| &= \sqrt{3^2+4^2} \Rightarrow |z| = \sqrt{9+16} \Rightarrow |z| = \sqrt{25} \Rightarrow |z| = 5. \end{aligned}$$

Odgovor je pod C.

### Vježba 234

Odmor!

**Rezultat:** ...

### Zadatak 235 (Matija, maturant)

Neka je  $f(z) = \frac{1}{z+3}$ . Izračunajte koliko je  $f(\sqrt{2}-3-i)$ .

### Rješenje 235

Ponovimo!

$$(\sqrt{a})^2 = a, \quad \frac{a+b}{n} = \frac{a}{n} + \frac{b}{n}, \quad \frac{a}{b} \cdot \frac{c}{d} = \frac{a \cdot c}{b \cdot d}.$$

Kompleksan broj je broj oblika

$$z = x + y \cdot i,$$

gdje su x i y realni brojevi, a i imaginarna jedinica. Broj x zove se realni dio kompleksnog broja z, a broj y imaginarni dio kompleksnog broja z. Pišemo:

$$x = \operatorname{Re} z, \quad y = \operatorname{Im} z.$$

Standardni ili algebarski oblik kompleksnog broja je oblika

$$z = x + y \cdot i,$$

gdje su x i y realni brojevi.

Za kompleksne brojeve  $x + y \cdot i$  i  $x - y \cdot i$  kažemo da su kompleksno konjugirani jedan drugome. Simbol konjugiranja jest povlaka iznad broja koji se konjugira:

$$z = x + y \cdot i \Rightarrow \bar{z} = x - y \cdot i.$$

Umnožak dvaju konjugirano kompleksnih brojeva realan je broj i nenegativan broj:

$$(x + y \cdot i) \cdot (x - y \cdot i) = x^2 + y^2.$$

Proširiti razlomak znači brojnik i nazivnik tog razlomka pomnožiti istim brojem različitim od nule i jedinice

$$\frac{a}{b} = \frac{a \cdot n}{b \cdot n}, \quad n \neq 0, \quad n \neq 1.$$

$$\begin{aligned} f(z) = \frac{1}{z+3} &\Rightarrow f(\sqrt{2}-3-i) = \frac{1}{\sqrt{2}-3-i+3} \Rightarrow f(\sqrt{2}-3-i) = \frac{1}{\sqrt{2}-3-i+3} \Rightarrow \\ &\Rightarrow f(\sqrt{2}-3-i) = \frac{1}{\sqrt{2}-i} \Rightarrow f(\sqrt{2}-3-i) = \frac{1}{\sqrt{2}-i} \cdot \frac{\sqrt{2}+i}{\sqrt{2}+i} \Rightarrow \\ &\Rightarrow f(\sqrt{2}-3-i) = \frac{\sqrt{2}+i}{(\sqrt{2}-i) \cdot (\sqrt{2}+i)} \Rightarrow f(\sqrt{2}-3-i) = \frac{\sqrt{2}+i}{(\sqrt{2})^2 + 1^2} \Rightarrow \\ &\Rightarrow f(\sqrt{2}-3-i) = \frac{\sqrt{2}+i}{2+1} \Rightarrow f(\sqrt{2}-3-i) = \frac{\sqrt{2}+i}{3} \Rightarrow f(\sqrt{2}-3-i) = \frac{\sqrt{2}}{3} + \frac{1}{3} \cdot i. \end{aligned}$$

### Vježba 235

Odmor!

**Rezultat:** ...

### Zadatak 236 (Ines, maturantica)

Ako za kompleksni broj  $z$  vrijedi  $\frac{z}{1-2 \cdot i} - \frac{2 \cdot \bar{z}}{1+2 \cdot i} = 5 \cdot i$ , koliko je  $|z|$ ?

### Rješenje 236

Ponovimo!

$$a^1 = a, \quad a^n \cdot a^m = a^{n+m}, \quad i^2 = -1, \quad \frac{a}{n} + \frac{b}{n} = \frac{a+b}{n}, \quad \sqrt{\frac{a}{b}} = \frac{\sqrt{a}}{\sqrt{b}},$$

$$\sqrt{a \cdot b} = \sqrt{a} \cdot \sqrt{b}, \quad a \cdot \frac{b}{c} = \frac{a \cdot b}{c}.$$

Kompleksan broj je broj oblika

$$z = x + y \cdot i,$$

gdje su  $x$  i  $y$  realni brojevi, a  $i$  imaginarna jedinica. Broj  $x$  zove se realni dio kompleksnog broja  $z$ , a broj  $y$  imaginarni dio kompleksnog broja  $z$ . Pišemo:

$$x = \operatorname{Re} z, \quad y = \operatorname{Im} z.$$

Standardni ili algebarski oblik kompleksnog broja je oblika

$$z = x + y \cdot i,$$

gdje su  $x$  i  $y$  realni brojevi.

Za kompleksne brojeve  $x + y \cdot i$  i  $x - y \cdot i$  kažemo da su kompleksno konjugirani jedan drugome. Simbol konjugiranja jest povlaka iznad broja koji se konjugira:

$$z = x + y \cdot i \Rightarrow \bar{z} = x - y \cdot i.$$

Umnožak dvaju konjugirano kompleksnih brojeva realan je broj i nenegativan broj:

$$(x + y \cdot i) \cdot (x - y \cdot i) = x^2 + y^2.$$

Dva su kompleksna broja jednaka ako i samo ako su im međusobno jednaki realni dijelovi i međusobno jednaki imaginarni dijelovi, tj.

$$a+b \cdot i = c+d \cdot i \Leftrightarrow a=c, b=d.$$

Modul ili apsolutna vrijednost kompleksnog broja  $z = x + y \cdot i$  definira se formulom

$$|z| = \sqrt{x^2 + y^2}.$$

Skratiti razlomak znači brojnik i nazivnik tog razlomka podijeliti istim brojem različitim od nule i jedinice

$$\frac{a \cdot n}{b \cdot n} = \frac{a}{b}, n \neq 0, n \neq 1.$$

Zakon distribucije množenja prema zbrajanju.

$$a \cdot (b+c) = a \cdot b + a \cdot c, a \cdot b + a \cdot c = a \cdot (b+c).$$

Množenje zagrada

$$(a+b) \cdot (c+d) = a \cdot c + a \cdot d + b \cdot c + b \cdot d.$$

Neka je  $z = x + y \cdot i$ . Tada vrijedi:

$$\begin{aligned} \frac{z}{1-2 \cdot i} - \frac{2 \cdot \bar{z}}{1+2 \cdot i} = 5 \cdot i &\Rightarrow \frac{x+y \cdot i}{1-2 \cdot i} - \frac{2 \cdot (x-y \cdot i)}{1+2 \cdot i} = 5 \cdot i \Rightarrow \\ &\Rightarrow \frac{x+y \cdot i}{1-2 \cdot i} - \frac{2 \cdot (x-y \cdot i)}{1+2 \cdot i} = 5 \cdot i / \cdot (1-2 \cdot i) \cdot (1+2 \cdot i) \Rightarrow \\ &\Rightarrow (x+y \cdot i) \cdot (1+2 \cdot i) - 2 \cdot (x-y \cdot i) \cdot (1-2 \cdot i) = 5 \cdot i \cdot (1-2 \cdot i) \cdot (1+2 \cdot i) \Rightarrow \\ &\Rightarrow x+2 \cdot x \cdot i + y \cdot i + 2 \cdot y \cdot i^2 - (2 \cdot x - 2 \cdot y \cdot i) \cdot (1-2 \cdot i) = 5 \cdot i \cdot (1^2 + 2^2) \Rightarrow \\ &\Rightarrow x+2 \cdot x \cdot i + y \cdot i + 2 \cdot y \cdot (-1) - (2 \cdot x - 4 \cdot x \cdot i - 2 \cdot y \cdot i + 4 \cdot y \cdot i^2) = 5 \cdot i \cdot (1+4) \Rightarrow \\ &\Rightarrow x+2 \cdot x \cdot i + y \cdot i - 2 \cdot y - 2 \cdot x + 4 \cdot x \cdot i + 2 \cdot y \cdot i - 4 \cdot y \cdot i^2 = 5 \cdot i \cdot 5 \Rightarrow \\ &\Rightarrow x+2 \cdot x \cdot i + y \cdot i - 2 \cdot y - 2 \cdot x + 4 \cdot x \cdot i + 2 \cdot y \cdot i - 4 \cdot y \cdot (-1) = 25 \cdot i \Rightarrow \\ &\Rightarrow x+2 \cdot x \cdot i + y \cdot i - 2 \cdot y - 2 \cdot x + 4 \cdot x \cdot i + 2 \cdot y \cdot i + 4 \cdot y = 25 \cdot i \Rightarrow \\ &\Rightarrow (-x+2 \cdot y) + (6 \cdot x+3 \cdot y) \cdot i = 0+25 \cdot i \Rightarrow \left[ \begin{array}{l} \text{jednakost} \\ \text{kompleksnih} \\ \text{brojeva} \end{array} \right] \Rightarrow \left. \begin{array}{l} -x+2 \cdot y=0 \\ 6 \cdot x+3 \cdot y=25 \end{array} \right\} \Rightarrow \\ &\Rightarrow \left[ \begin{array}{l} \text{metoda} \\ \text{suprotnih} \\ \text{koeficijenata} \end{array} \right] \Rightarrow \left. \begin{array}{l} -x+2 \cdot y=0 / \cdot 6 \\ 6 \cdot x+3 \cdot y=25 \end{array} \right\} \Rightarrow \left. \begin{array}{l} -6 \cdot x+12 \cdot y=0 \\ 6 \cdot x+3 \cdot y=25 \end{array} \right\} \Rightarrow 15 \cdot y=25 \Rightarrow \\ &\Rightarrow 15 \cdot y=25 / : 15 \Rightarrow y = \frac{25}{15} \Rightarrow y = \frac{5}{3} \Rightarrow y = \frac{5}{3}. \end{aligned}$$

Računamo x.

$$\left. \begin{array}{l} y = \frac{5}{3} \\ -x+2 \cdot y=0 \end{array} \right\} \Rightarrow -x+2 \cdot \frac{5}{3} = 0 \Rightarrow -x+\frac{10}{3} = 0 \Rightarrow -x = -\frac{10}{3} \Rightarrow -x = -\frac{10}{3} / \cdot (-1) \Rightarrow x = \frac{10}{3}.$$

Sada je

$$z = x + y \cdot i \Rightarrow z = \frac{10}{3} + \frac{5}{3} \cdot i \Rightarrow |z| = \sqrt{\left(\frac{10}{3}\right)^2 + \left(\frac{5}{3}\right)^2} \Rightarrow |z| = \sqrt{\frac{100}{9} + \frac{25}{9}} \Rightarrow |z| = \sqrt{\frac{125}{9}} \Rightarrow$$

$$\Rightarrow |z| = \frac{\sqrt{125}}{\sqrt{9}} \Rightarrow |z| = \frac{\sqrt{25 \cdot 5}}{3} \Rightarrow |z| = \frac{\sqrt{25} \cdot \sqrt{5}}{3} \Rightarrow |z| = \frac{5 \cdot \sqrt{5}}{3} \Rightarrow |z| = \frac{5}{3} \cdot \sqrt{5}.$$

### Vježba 236

Odmor!

**Rezultat:** ...

### Zadatak 237 (Alan Ford, maturant)

Ako  $z \in \mathbb{C}$  zadovoljava jednakost  $z \cdot \bar{z} - z - |z|^2 = 2 - i$ , onda je  $z$  jednako:

A.  $z = 2 - i$       B.  $z = -2 - i$       C.  $z = 1 + 2 \cdot i$       D.  $z = -2 + i$

### Rješenje 237

Ponovimo!

$$(\sqrt{a})^2 = a.$$

Kompleksan broj je broj oblika

$$z = x + y \cdot i,$$

gdje su  $x$  i  $y$  realni brojevi, a  $i$  imaginarna jedinica. Broj  $x$  zove se realni dio kompleksnog broja  $z$ , a broj  $y$  imaginarni dio kompleksnog broja  $z$ . Pišemo:

$$x = \operatorname{Re} z, \quad y = \operatorname{Im} z.$$

Standardni ili algebarski oblik kompleksnog broja je oblika

$$z = x + y \cdot i,$$

gdje su  $x$  i  $y$  realni brojevi.

Za kompleksne brojeve  $x + y \cdot i$  i  $x - y \cdot i$  kažemo da su kompleksno konjugirani jedan drugome.

Simbol konjugiranja jest povlaka iznad broja koji se konjugira:

$$z = x + y \cdot i \Rightarrow \bar{z} = x - y \cdot i.$$

Umnožak dvaju konjugirano kompleksnih brojeva realan je broj i nenegativan broj:

$$(x + y \cdot i) \cdot (x - y \cdot i) = x^2 + y^2.$$

Dva su kompleksna broja jednaka ako i samo ako su im međusobno jednaki realni dijelovi i međusobno jednaki imaginarni dijelovi, tj.

$$a + b \cdot i = c + d \cdot i \Leftrightarrow a = c, \quad b = d.$$

Modul ili apsolutna vrijednost kompleksnog broja  $z = x + y \cdot i$  definira se formulom

$$|z| = \sqrt{x^2 + y^2}.$$

Zakon distribucije množenja prema zbrajanju.

$$a \cdot (b + c) = a \cdot b + a \cdot c, \quad a \cdot b + a \cdot c = a \cdot (b + c).$$

Neka je  $z = x + y \cdot i$ . Tada vrijedi:

$$z \cdot \bar{z} - z - |z|^2 = 2 - i \Rightarrow (x + y \cdot i) \cdot (x - y \cdot i) - (x + y \cdot i) - \left(\sqrt{x^2 + y^2}\right)^2 = 2 - i \Rightarrow$$

$$\Rightarrow x^2 + y^2 - x - y \cdot i - (x^2 + y^2) = 2 - i \Rightarrow x^2 + y^2 - x - y \cdot i - x^2 - y^2 = 2 - i \Rightarrow$$

$$\Rightarrow x^2 + y^2 - x - y \cdot i - x^2 - y^2 = 2 - i \Rightarrow -x - y \cdot i = 2 - i \Rightarrow \left[ \begin{array}{l} \text{jednakost} \\ \text{kompleksnih} \\ \text{brojeva} \end{array} \right] \Rightarrow$$

$$\Rightarrow \left. \begin{array}{l} -x = 2 \\ -y = -1 \end{array} \right\} \Rightarrow \left. \begin{array}{l} -x = 2 / \cdot (-1) \\ -y = -1 / \cdot (-1) \end{array} \right\} \Rightarrow \left. \begin{array}{l} x = -2 \\ y = 1 \end{array} \right\}.$$

Kompleksan broj  $z$  glasi:

$$z = x + y \cdot i \Rightarrow z = -2 + i.$$

Odgovor je pod D.

### Vježba 237

Odmor!

**Rezultat:** ...

### Zadatak 238 (Bodo, maturant)

Izračunajte apsolutnu vrijednost kompleksnog broja  $w = \frac{2-i}{i \cdot 2021}$ .

### Rješenje 238

Ponovimo!

$$\frac{n}{1} = n.$$

Kompleksan broj je broj oblika

$$z = x + y \cdot i,$$

gdje su  $x$  i  $y$  realni brojevi, a  $i$  imaginarna jedinica. Broj  $x$  zove se realni dio kompleksnog broja  $z$ , a broj  $y$  imaginarni dio kompleksnog broja  $z$ . Pišemo:

$$x = \operatorname{Re} z, \quad y = \operatorname{Im} z.$$

Standardni ili algebarski oblik kompleksnog broja je oblika

$$z = x + y \cdot i,$$

gdje su  $x$  i  $y$  realni brojevi.

Modul ili apsolutna vrijednost kompleksnog broja  $z = x + y \cdot i$  definira se formulom

$$|z| = \sqrt{x^2 + y^2}.$$

Svojstva modula:

$$\left| \frac{z}{w} \right| = \frac{|z|}{|w|}, \quad |z^n| = |z|^n.$$

$$\begin{aligned} |w| &= \left| \frac{2-i}{i \cdot 2021} \right| \Rightarrow |w| = \frac{|2-i|}{|i \cdot 2021|} \Rightarrow |w| = \frac{\sqrt{2^2 + (-1)^2}}{|i| \cdot 2021} \Rightarrow |w| = \frac{\sqrt{4+1}}{1 \cdot 2021} \Rightarrow \\ &\Rightarrow |w| = \frac{\sqrt{5}}{1} \Rightarrow |w| = \sqrt{5}. \end{aligned}$$

### Vježba 238

Odmor!

**Rezultat:** ...